

# KUBOTA MINILÆSSER

# RT150-2

## For Earth, For Life



Motoreffekt:  
**26 HK / 19 kW**



Maskinvægt:  
**1480 / 1685 kg**

## Standardudstyr

Kubota motor D1105 Stage V

Dæk 7.00x12 AS (samlet bredde 89 cm)

Hydrostatisk transmission 4-hjulstræk med to pedaler

Drivsystem med 4 hydrauliske Poclain hjulmotorer

100% differentialspærre efter behov

Valg af kørselsretning frem/bak på joystick

Styring af løftearm og tilt med joystick

Dobbeltvirkende hydraulikudtag AUX1, mekanisk aktiveret

Flydestilling

ROPS / FOPS canopy med sikkerhedsdøre

Luksussæde med sikkerhedssele, armlæn og forhøjet rygstøtte

Batteri hovedafbryder

Trækkrog på bagenden af maskinen

Arbejdslys (halogen) på fronten og på løftearmen

Cyklonfilter

Oliekøler

Hydraulisk hurtigskifte

Hydraulisk multiskivebremse, elektrisk aktiveret



## Specifikationer

Model		RT150-2	
Motor	Fabrikat	Kubota	
	Model	D1105	
	Slagvolumen	CC	1123
	Motoreffekt	HK(kW)	26 (19)
Driftsvægt	kg	1480	
Løftekapacitet i strakt position	kg	1040	
Kørehastighed	km/t	0~12	
Tippelast med pallegaffel i strakt position (ISO14397)	A	kg	800
	B	kg	580
	C	kg	430
	D	kg	1376
Hydraulikkreds	OliefLOW	l/min	42
	Olietryk	bar	170

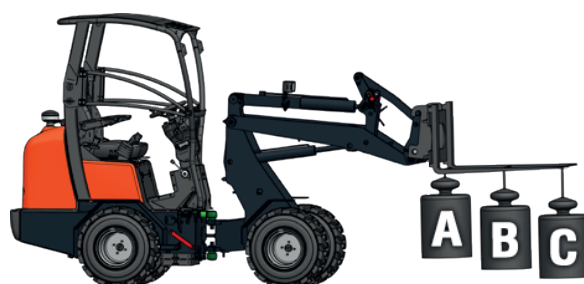

## Dimensioner

Model		RT150-2	
A	Akselafstand	mm	1368
B	Samlet længde	mm	2669
C	Samlet højde med canopy	mm	2230
D	Samlet bredde	mm	890/1240
E	Højde frontramme	mm	1550
F	Maks. tømmehøjde	mm	1827
G	Maks. højde ved pinbolt	mm	2558
H	Højde med skovl	mm	3138

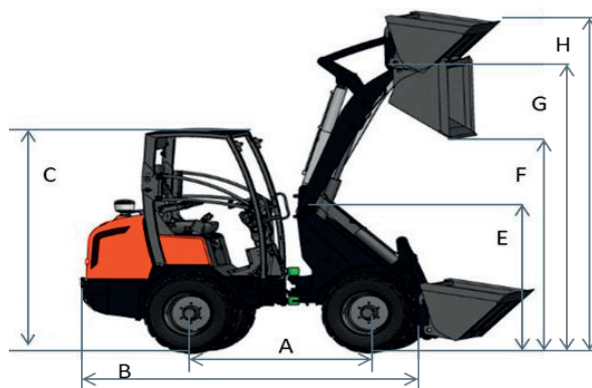

## Tilbehør



Jordskovl



4 i 1 skovl

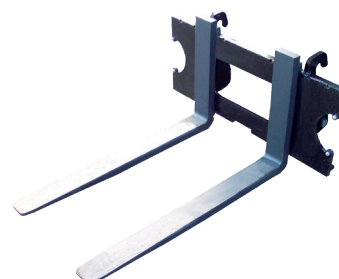

Pallegaffel



### KUBOTA EUROPE S.A.S.

19 rue Jules Vercreuysse  
 Zone Industrielle - CS 50088  
 95101 Argenteuil Cedex France  
 Téléphone : (33) 01 34 26 34 34  
 Télécopieur : (33) 01 34 26 34 99  
 www.kubota-eu.com