

KUBOTA MINILÆSSER

RT100-2

For Earth, For Life



Motoreffekt:
20 HK / 15 kW



Maskinvægt:
1100 kg

Standardudstyr

Kubota motor D722 Stage V

Dæk 23x8.5-12 AS (samlet bredde 92 cm)

Hydrostatisk transmission 4-hjulstræk med to pedaler

Drivsystem med 4 hydrauliske Poclain hjulmotorer

100% differentialspærre efter behov

Valg af kørselsretning frem/bak på joystick

Styring af løftearm og tilt med joystick

Dobbeltvirkende hydraulikudtag AUX1, mekanisk aktiveret

Flydestilling

ROPS / FOPS canopy med sikkerhedsdøre

Luksussæde med sikkerhedssele, armlæn og forhøjet rygstøtte

Batteri hovedafbryder

Løfteøjer

Arbejdslys (halogen) på fronten og på løftearmen

Dobbelt luftfilter

Oliekøler

Mekanisk hurtigskifte

Hydraulisk multiskivebremse, elektrisk aktiveret



Specifikationer

Model		RT100-2	
Motor	Fabrikat	Kubota	
	Model	D722	
	Slagvolumen	CC	719
	Motoreffekt	HK(kW)	20 (15)
Driftsvægt	kg	1100	
Løftekapacitet i strakt position	kg	1000	
Kørehastighed	km/t	0~15	
Tippelast med pallegaffel i strakt position (ISO14397)	A	kg	750
	B	kg	450
	C	kg	325
	D	kg	1480
Hydraulikkreds	OliefLOW	l/min	28
	Olietryk	bar	150

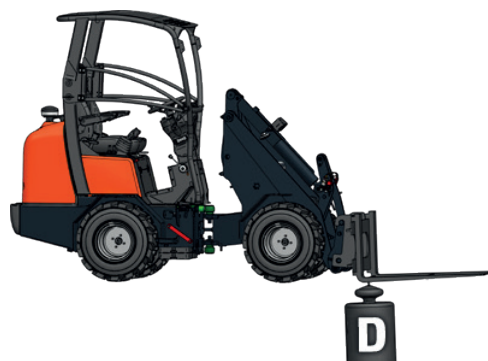
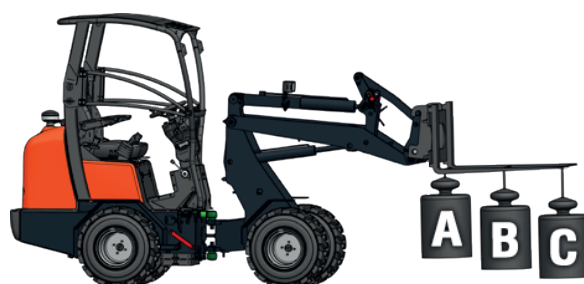

Dimensioner

Model		RT100-2	
A	Akselafstand	mm	1205
B	Samlet længde	mm	2211
C	Samlet højde med canopy	mm	2060
D	Samlet bredde	mm	920/1220
E	Højde frontramme	mm	1380
F	Maks. tømmehøjde	mm	1408
G	Maks. højde ved pinbolt	mm	2170
H	Højde med skovl	mm	2967

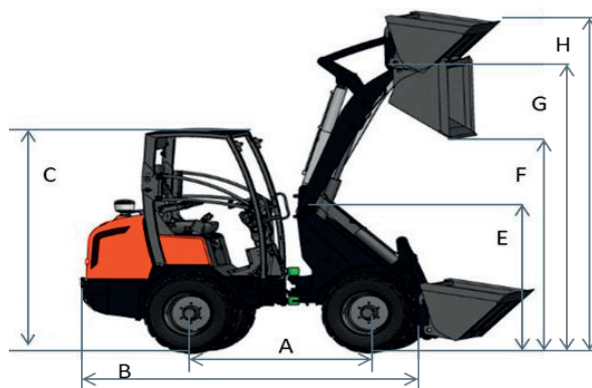

Tilbehør



Jordskovl



4 i 1 skovl

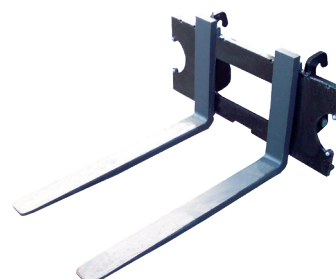

Pallegaffel



KUBOTA EUROPE S.A.S.

19 rue Jules Vercreuysse
 Zone Industrielle - CS 50088
 95101 Argenteuil Cedex France
 Téléphone : (33) 01 34 26 34 34
 Télécopieur : (33) 01 34 26 34 99
 www.kubota-eu.com